

Parkings extérieurs et Garage C
Immeubles 36 à 53
SITUATION
aménagement extérieurs

Échelle: 1/500	Modèle:	Format: 74 x 108 cm	Revue:
Date: 14/03/2023	A: B: C:	Fichier: Lignon_36-53	36-53

LEGENDE GÉNÉRALE	LEGENDE DES PROPRIÉTAIRES (IMM. 54 à 84)
Places blanches limitées 3h00 et à horodateurs	Fondation privée PLM FPLM = 109 places
Places louées (dans garages A, B et C)	UNA WVA UV = 135 places
Places réservées journaux Handicapés, Livraison, Centre social et IMAD	Fondation HBW Coraille Marin FCM = 100 places
Places louées Comité Central du Lignon	
Dépot	LEGENDE DES ECO POINTS
	TRI (PET - VERRE - PAPER)
	COMPOST
	CONTAINERS A ORDURE

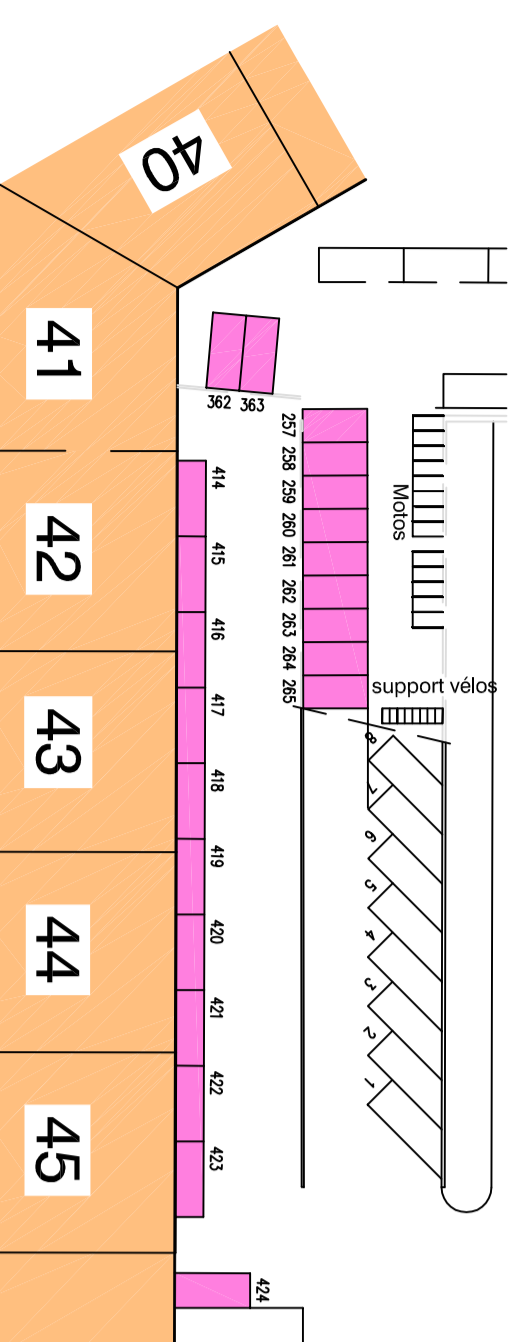

PLACES DE PARKING SOUS RAMPE DE SORTIE DU CENTRE COMMERCIAL

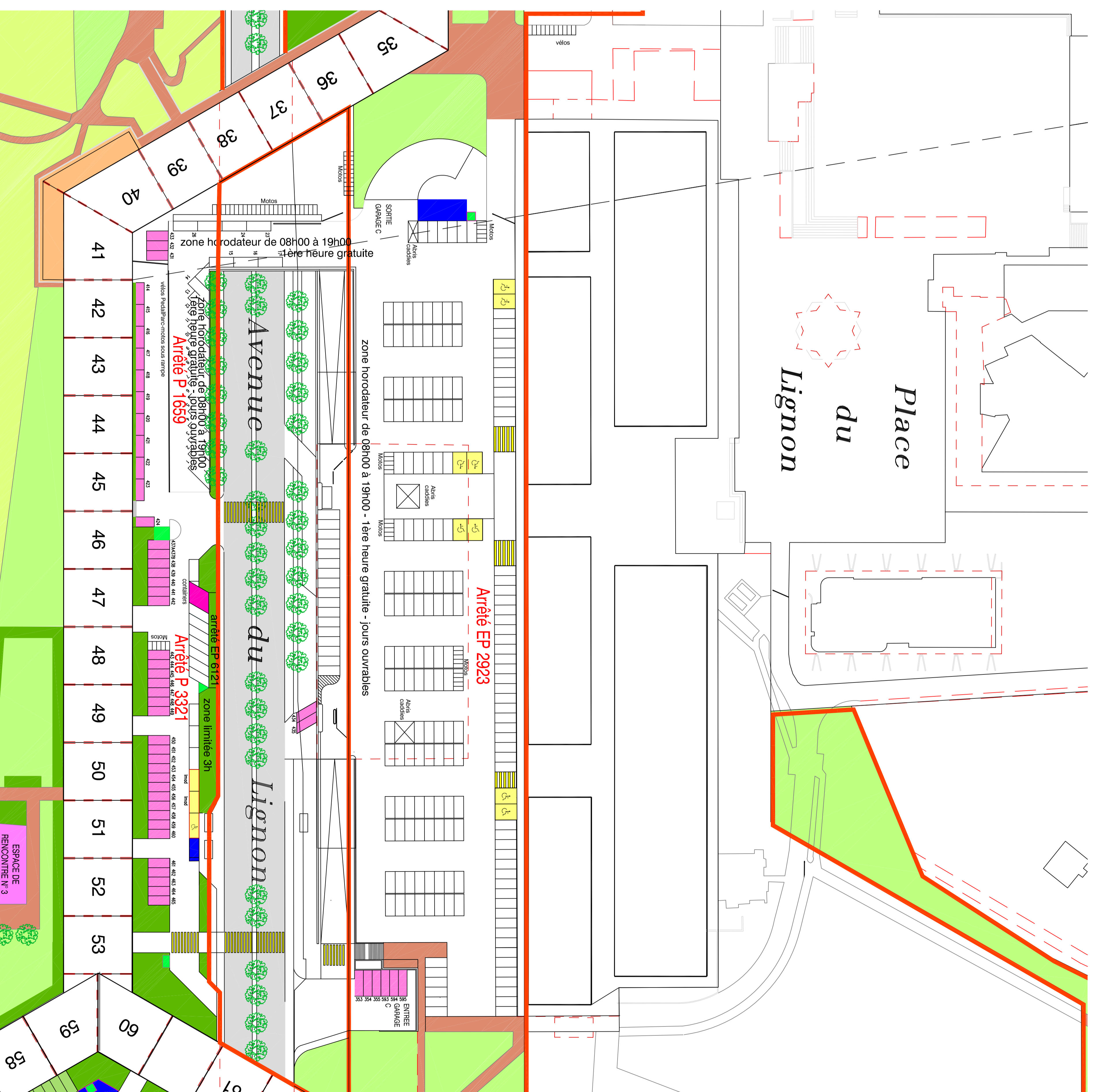

GARAGE C - 1er SOUS-SOL

GARAGE C - 2e SOUS-SOL

GARAGE C - 3e SOUS-SOL

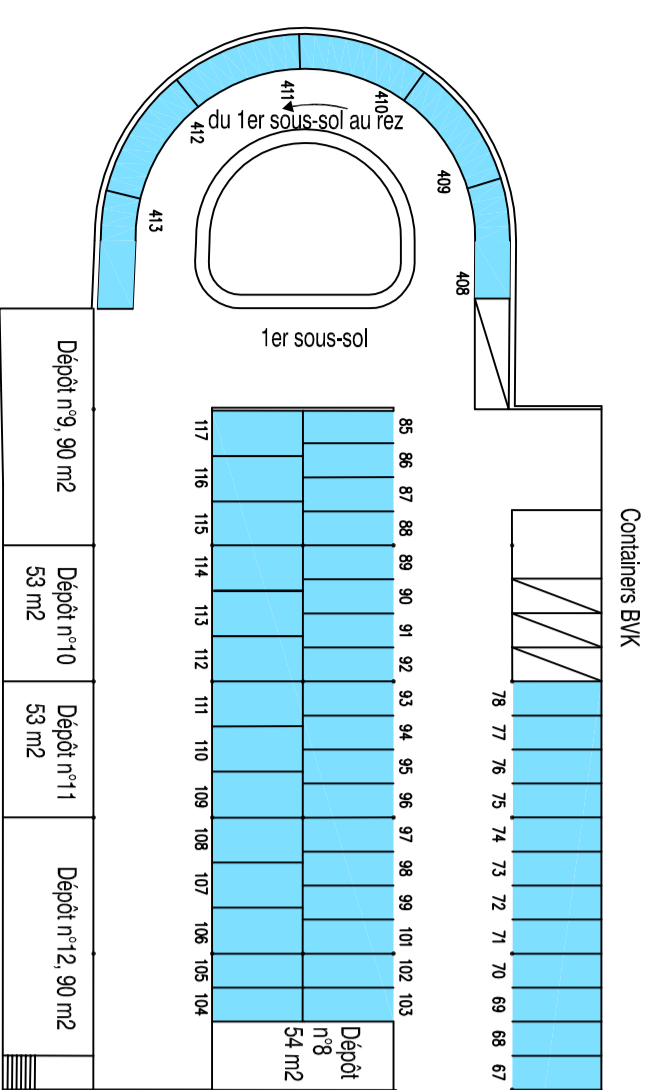

ZONE COMMUNALE

RAMPE SORTIE DU 1er SOUS-SOL AU REZ

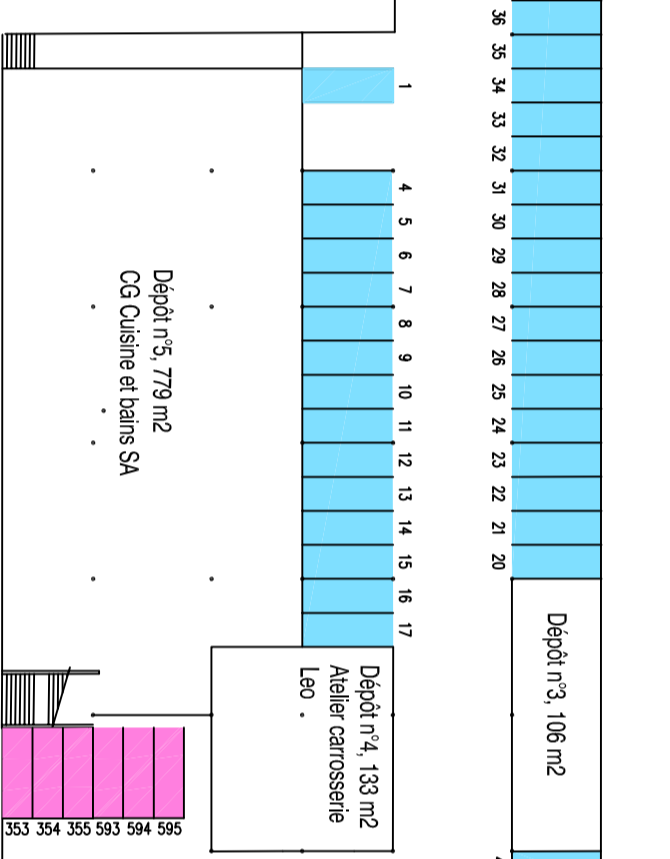

RAMPE ENTREE DU 1er AU 2e SOUS-SOL

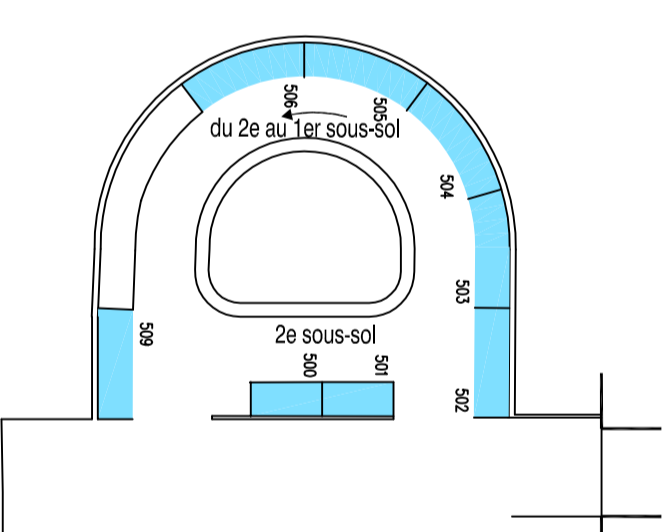

RAMPE SORTIE DU 2e AU 1er SOUS-SOL

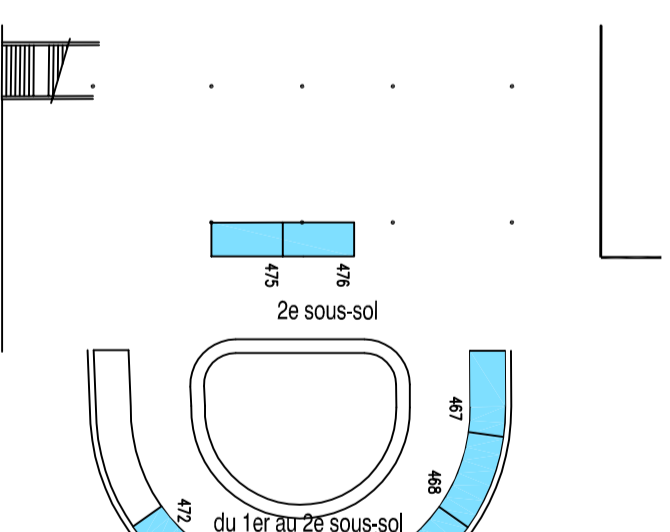

RAMPE ENTREE DU 1er AU 2e SOUS-SOL

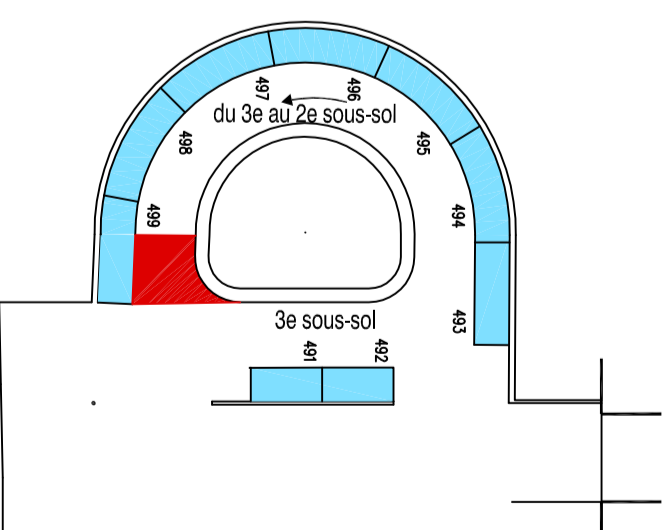

RAMPE SORTIE DU 3e AU 2e SOUS-SOL

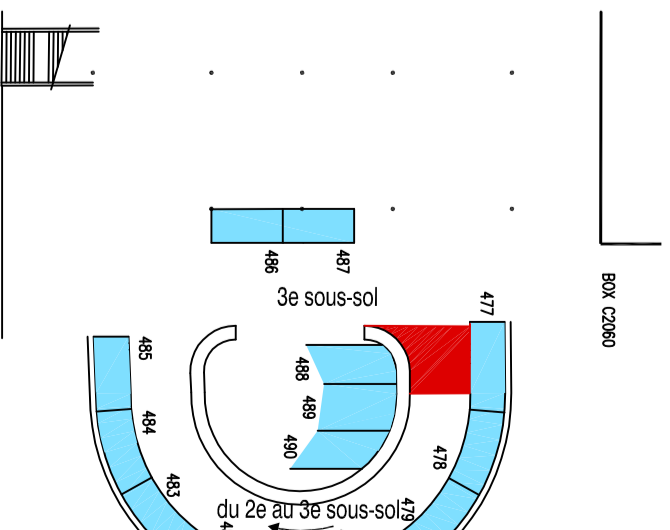

RAMPE ENTREE DU 2e AU 3e SOUS-SOL